

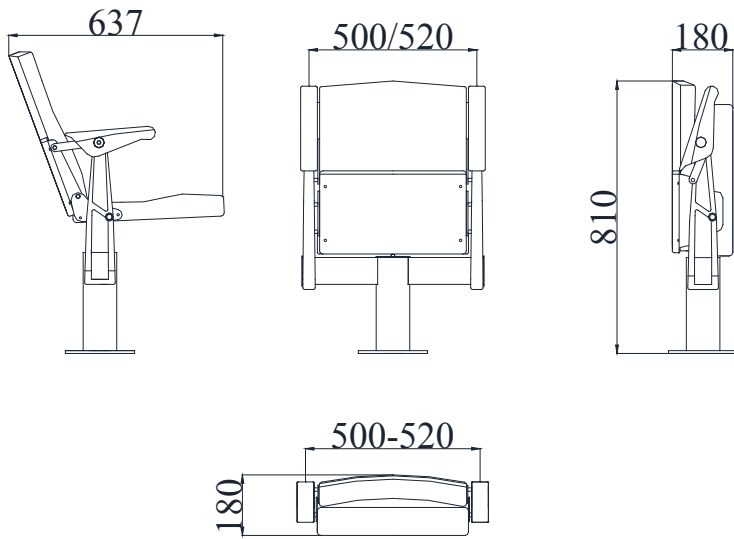

minimum





minor

<b>Descripción</b>	<b>Description</b>	<b>Description</b>	<b>Beschreibung</b>	<b>Descrição</b>	<b>Descrizione</b>	<b>описание</b>	<b>وصو</b>
Anclaje en bancada	Anchorage bed	Lit Anchorage	Anchorage Bett	Cama Anchorage	Anchorage letto	Анкоридж кровать	ريوييل ابحدم
Butaca con estructura combinada de acero y aluminio	Armchair with structure in steel and aluminum combined	Fauteuil avec structure en acier et d'aluminium combiné	Sessel mit Gestell aus Stahl und Aluminium kombiniert	Cadeira com estrutura em aço e alumínio combinado	Poltrona con struttura in acciaio e alluminio combinato	Кресло со структурой из стали и алюминия в сочетании	ذالوفلا نم لكه عم يسرك ؤعيت حم مويين لال او
Respaldo media lámina de acero	Backing sheet steel half	Sauvegarde moitié en tôle d'acier	Sichern Stahlblech ein halb	Meia folha de aço Fazendo	Backup mezzo foglio di acciaio	Резервное 1/2 листа стали	بلفل اح اول ا مع د
Asiento tapizado completo	Fully upholstered seat	Entièrement recouvert de siège	Vollpolstersitz	Assento completamente estofado	Sedile completamente imbottito	Полностью обитое сиденье	دقعم اجابت دجملما
Abatimiento de asiento: Gravedad	Abatement seat: Gravity	Réduction du siège: Gravity	Abatement Sitz: Gravity	Assento de redução: Gravity	Abbattimento del sedile: Gravity	Борьбы с сиденьем: Gravity	هبذا اجل ا دجل ا دقعم
Costados aluminio pintado	Painted aluminum sides	Côtés en aluminium peint	Lackiertem Aluminium Seiten	Pintadas lados de alumínio	Fianchi in alluminio verniciato	Окрашенные стороны алюминия	نقبن اجل اتبدر مويين مول ال ا
Apoyabrazos: Plástico	Integrated armrests	Accoudoirs intégrés	Integrierte Armlehnen	Braços integrados	Braccioli integrati	Комплексная подлокотниками	حلصبت قلم اكتم
Bloques de espuma de poliuretano auto extingüible	Blocks of self-extinguishing polyurethane foam	Des blocs de mousse de polyuréthane auto-extingüible	Blöcke aus selbstverlöschendem Polyurethan-Schaum	Blocos de auto-extingüível de espuma de poliuretano	Blocchi di autoestinguente in poliuretano espanso	Блоки самозатухающий пенополиуретана	يلويلا يواغر لثك ءافسط يانذال انشيريوي
Desenfundable	Removable	Amovible	Abnehmbar	Removível	Removibile	съёмный	لقنزلل لسبق
Fijación oculta tras embellecedores	Fixing hidden behind trim	Fixation cachée derrière garniture	Befestigung hinter der Verkleidung versteckt	Fixação oculta por trás da guarnição	Fissaggio nascosto dietro assetto	Крепежный скрыты за отделку	موييقت ءارو تفيغ ديديحت
<b>Opciones</b>	<b>Options</b>	<b>Options</b>	<b>Optionen</b>	<b>Opções</b>	<b>Opzioni</b>	<b>описание</b>	<b>تارايخ</b>
Respaldo con carcasa completa de metal o poliestireno	Back with full metal casing or polystyrene	Retour à enveloppe métallique complète ou en polystyrène	Zurück mit Vollmetall-Gehäuse oder Polystyrol	Voltar com caixa de metal cheia ou poliestireno	Torna con involucro metallico pieno o polistirolo	С полным металлическим корпусом или полистирол	يندع بفا لغ عم يرخ ا قرم زيديسوييل او ال م ك
Apoyabrazos barnizados	Armrest varnished	Accoudoir vernis	Armlehne lackiert	Apoio de braço envernizado	Bracciolo verniciato	подлокотник лакированный	قنبروم عارنلا دنرم
Barrera antifuego	Fireproof barrier	Barrière coupe-feu	Feuerfeste Barriere	Barreira à prova de fogo	Fireproof barriera	Противопожарные барьер	زجاج قيديح
Numeración de fila y butaca	Row and seat numbers	Les numéros de lignes et le siège	Reihen-und Sitzplatznummerierung	Os números das linhas e assento	Fila e posto i numeri	Ряд и места	م قرا دقعم وحص
Difusor aire	Air diffuser	Diffuseur d'air	Luftverteiler	Air difusor	Diffusore d'aria	Вентиляционная решетка	رفرانلا ءاوطا
Pala abatible 600	Foldaway 600	Escamotable 600	Foldaway 600	Cambalhota 600	600 a scomparsa	Складные 600	يطلل قيب ا 600
Pala abatible 1000	Foldaway 1000	Escamotable 1000	Foldaway 1000	Cambalhota 1000	1000 a scomparsa	Складные 1000	يطلل قيب ا 1000
Pupitre BD86	BD86 desk	BD86 bureau	BD86 Desk	BD86 bureau	BD86 Desk	BD86 бюро	بيتك م BD86
Personalización	Personalization	Personnalisation	Personalisierung	Personalização	Personalizzazione	воплощение	صريصختلا
<b>Complementos</b>	<b>Accessories</b>	<b>Accessoires</b>	<b>Zubehör</b>	<b>Acessórios</b>	<b>Accessori</b>	<b>аксессуары</b>	<b>تارايخ سبكا</b>
Pupitre PD10	PD10 desk	PD10 bureau	PD10 Desk	Tabela PD10	PD10 Desk	PD10 бюро	بيتك م PD10
<b>Integración</b>	<b>Integration</b>	<b>Intégration</b>	<b>Integration</b>	<b>Integração</b>	<b>Integrazione</b>	<b>интеграция</b>	<b>لم القتال ا</b>
Sistema TTEZ	TTEZ system	TTEZ système	TTEZ-System	TTEZ Sistema	TTEZ Sistema	TTEZ системы	م لظنل ا TTEZ
Sistema SACER	SACER system	SACER système	SACER-System	SACER Sistema	SACER Sistema	SACER системы	م لظنل ا SACER
<b>Otros datos</b>	<b>Other data</b>	<b>D'autres données</b>	<b>Andere Daten</b>	<b>Outros dados</b>	<b>Altri dati</b>	<b>Другие данные</b>	<b>يرخ اتانايي</b>
Densidad poliuretano: Asiento: 72Kg/m3 Respaldo: 65Kg/m3	Density polyurethane: Seat: 72Kg/m3 Back: 65Kg/m3	Polyuréthane Densité: Seat: 72Kg/m3 Retour: 65Kg/m3	Polyurethan: Seat: 72Kg/m3 Zurück: 65Kg/m3	Poliuretano de densidade: Assento: 72Kg/m3 Voltar: 65Kg/m3	Densità di poliuretano: Sede: 72Kg/m3 Back: 65Kg/m3	Плотность полиуретановой: Место: 72Kg/m3 Спина: 65Kg/m3	يلويلا قدام نم قناتك ني:شيريوي م قعم: 72Kg/m3 ءورخا قرم: 65Kg/m3 تاشاورفملا: BS 5811
Tapicería: BS 5811	Upholstery: BS 5811	Tapiserie: BS 5811	Polsterung: BS 5811	Estofados: BS 5811	Tappezzeria: BS 5811	Tappezzeria: BS 5811	BS 5811/ 0,1,5
EN1021:2002 Part 1&2 UNE 23727 / NF92-503	BS 5852/ 0,1,5	NFP92 503-507(M1) NFD 60-013(2011)AM18	DIN 4102(B1) DIN 54342	EN1021:2002 Part 1&2	UNI9175(11M)	BS 5852/ 0,1,5	BS 5852/ 0,1,5